

PLEXIGLAS® Heatstop Cool Blue SDP 16/980 (/1200) – 32

Produktbeschreibung

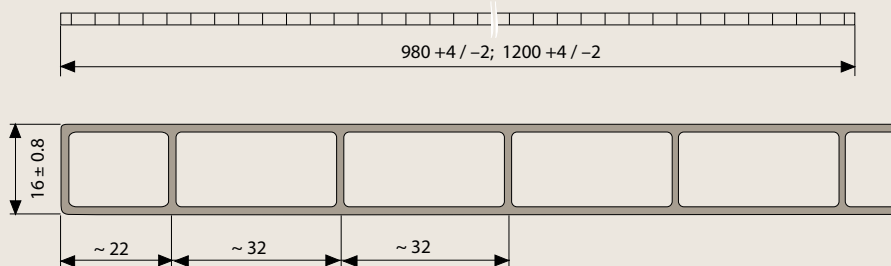

Querschnittsbild der PLEXIGLAS® Heatstop Cool Blue SDP 16 (Maße in mm)



Produkt und Nutzen

Die Stegdoppelplatte PLEXIGLAS® Heatstop Cool Blue SDP 16 ist eine IR- (Infrarot) Strahlen reflektierende, wärmedämmende und sehr witterungsbeständige Platte aus schlagzäh modifiziertem Acrylglas (Polymethylmethacrylat, PMMA). Die Heatstop-Veredelung ist gleichmäßig im gesamten Plattenkörper verteilt.

Verglasungen mit PLEXIGLAS® Heatstop Cool Blue SDP 16 bieten wesentliche Vorteile:

- Die auftreffende Sonnenenergie wird um bis zu 75 % reduziert.
- Der Farbeindruck unter der Verglasung wirkt sehr angenehm und kühl.
- Sie sind stoß- und schlagfest beim Transportieren, Handhaben und Verlegen.
- Sie sind hagelfest mit einer 10 Jahres Garantie.

Die PLEXIGLAS® Heatstop Cool Blue Stegplatte reduziert mit einer speziellen Technologie sehr wirksam die Wärmestrahlung der Sonne. Sie unterstützt diesen Effekt mit einer gezielten Farbgebung, die die, für das menschliche Wohlbefinden sehr wichtige, empfundene Temperatur, ebenfalls günstig beeinflusst. Die Heatstop Cool Blue Vergütung verleiht den Platten einen attraktiven, golden schimmernden Oberflächenglanz. Von der Unterseite betrachtet wirken die Platten – ihrer Funktion entsprechend – angenehm bläulich kühl. Diese Einfärbung hat einen irisierenden Effekt. Der Farbeindruck kann sich dadurch je nach Blickwinkel und Lichtverhältnissen ändern.

NO DROP - Beschichtung

Die wasserspreitende, einseitige **NO DROP®-Beschichtung** ergibt nach oben/außen verlegt die Vorteile, dass die Plattenaußenseite durch NO DROP bei feuchtem Wetter besser gereinigt und schneller trocken wird.

Nach unten/innen verlegt, zerfließt auftretendes Kondenswasser zu einem Film, kann nicht mehr an beliebiger Stelle abtropfen und es bleibt unter dem Dach heller.

Die NO DROP-Schicht ist durch einen während der Herstellung aufgetragenen Schutzüberzug abgedeckt. Dieser wird durch Kondenswasser oder Regenwasser abgewaschen. Danach ist die NO DROP-Schicht aktiviert. Der Schutzüberzug kann auch manuell mit Wasser und Schwamm oder durch Abspritzen abgewaschen werden.

^{*)} Europ. Patent 149 182



Die Platte ist durch die Naturally UV-Stable Technologie vollständig vor UV Strahlung geschützt.

Tragverhalten

Als ebene Verglasung ringsum unterstützt befestigt benötigt die Stegplatte bei einer Last von 750 N/m^2 mit 980 mm Lieferbreite **keine zusätzlichen Querunterstützungen**; mit 1.200 mm Lieferbreite werden **Querunterstützungen in 4,90 m Abstand** benötigt.

Kalteinbiegen

Bei Dachverglasung als **Tonnengewölbe** werden die Stegplatten im Prinzip über die kreisförmig gleichmäßig geformten (Metall-) Bügel **kalt** eingebogen.

Hohe Tragfähigkeit wird bei kleinen Radien erzielt. Für die PLEXIGLAS® Heatstop Cool Blue SDP 16 ist der **minimale Kaltbiegeradius 2.400 mm (= 150 x Dicke)**. Beim Bügelabstand ist die Ausdehnung und die Falz- bzw. Einspanntiefe von mind. 15 mm zu berücksichtigen.

Brandverhalten

- Im Brandverhalten ist PLEXIGLAS® in die europäische Klasse E nach DIN EN 13501 eingestuft.
- PLEXIGLAS® brennt nahezu rauchfrei nach DIN 4102 und ist leicht zu löschen.
- Die Rauchgase von PLEXIGLAS® sind nicht akut giftig nach DIN 53436 und nicht korrosiv nach DIN VDE 0482-267.
- Lichtflächen aus PLEXIGLAS® im Dach können im Brandfall aufschmelzen und als Rauch- und Wärmeabzug wirken.

Garantie

10 Jahre Garantie auf Lichtdurchlässigkeit, Hagelbeständigkeit, Steifigkeit und Festigkeit (www.plexiglas.de).

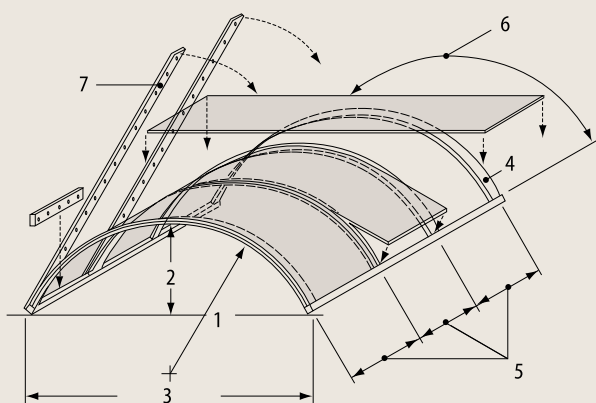

1 = Radius
2 = Stichhöhe

3 = Spannweite
4 = Bügel

5 = Bügelabstand
6 = Bogenlänge
7 = Deckleiste

Technische Daten (Richtwerte)

Lieferlängen	2000 bis 7000 mm
Lichttransmissionsgrad τ_{D65}	
Weiß WZ007 NO DROP	ca. 20%
Gesamtenergiedurchlassgrad g	
Weiß WZ007 NO DROP	ca. 25%
Wärmedurchgangskoeffizient k	2,5 W/m ² K
Längenausdehnungskoeffizient α	0,09 mm/m °C
Mögliche Ausdehnung durch Wärme und Feuchte	ca. 6 mm/m
Max. Gebrauchstemperatur ohne Belastung	70 °C
Bewertetes Schalldämm-Maß (geschätzt)	24 dB
Minimal zulässiger Kaltbiegeradius	2.400 mm

* = registrierte Marke PLEXIGLAS ist eine registrierte Marke der Evonik Röhm GmbH, Darmstadt, Deutschland.

Zertifiziert nach DIN EN ISO 9001 (Qualität) und DIN EN ISO 14001 (Umwelt)

Evonik Industries ist ein weltweiter Hersteller von PMMA Produkten, die unter der registrierten Marke PLEXIGLAS® auf dem europäischen, asiatischen, afrikanischen und australischen Kontinent vertrieben werden und unter der Marke ACRYLITE® auf dem amerikanischen Kontinent.

Unsere Informationen entsprechen unseren heutigen Kenntnissen und Erfahrungen nach unserem besten Wissen. Wir geben sie jedoch ohne Verbindlichkeit weiter. Änderungen im Rahmen des technischen Fortschritts und der betrieblichen Weiterentwicklung bleiben vorbehalten.

Unsere Informationen beschreiben lediglich die Beschaffenheit unserer Produkte und Leistungen und stellen keine Garantien dar. Der Abnehmer ist von einer sorgfältigen Prüfung der Funktionen bzw. Anwendungsmöglichkeiten der Produkte durch dafür qualifiziertes Personal nicht befreit. Dies gilt auch hinsichtlich der Wahrung von Schutzrechten Dritter. Die Erwähnung von Handelsnamen anderer Unternehmen ist keine Empfehlung und schließt die Verwendung anderer gleichartiger Produkte nicht aus.

Evonik Industries AG

Acrylic Polymers

Kirschenallee, 64293 Darmstadt, Deutschland

info@plexiglas.de www.plexiglas.de www.evonik.com